

# Bosse

office culture



**TISCHE.** DESIGN.  
FUNKTION.  
**TABLES.** DESIGN.  
FUNCTION.

[www.bosse.de](http://www.bosse.de)

**TISCHE** *FÜR*  
**JEDEN BEDARF**  
**TABLES** *FOR*  
**EVERY NEED**

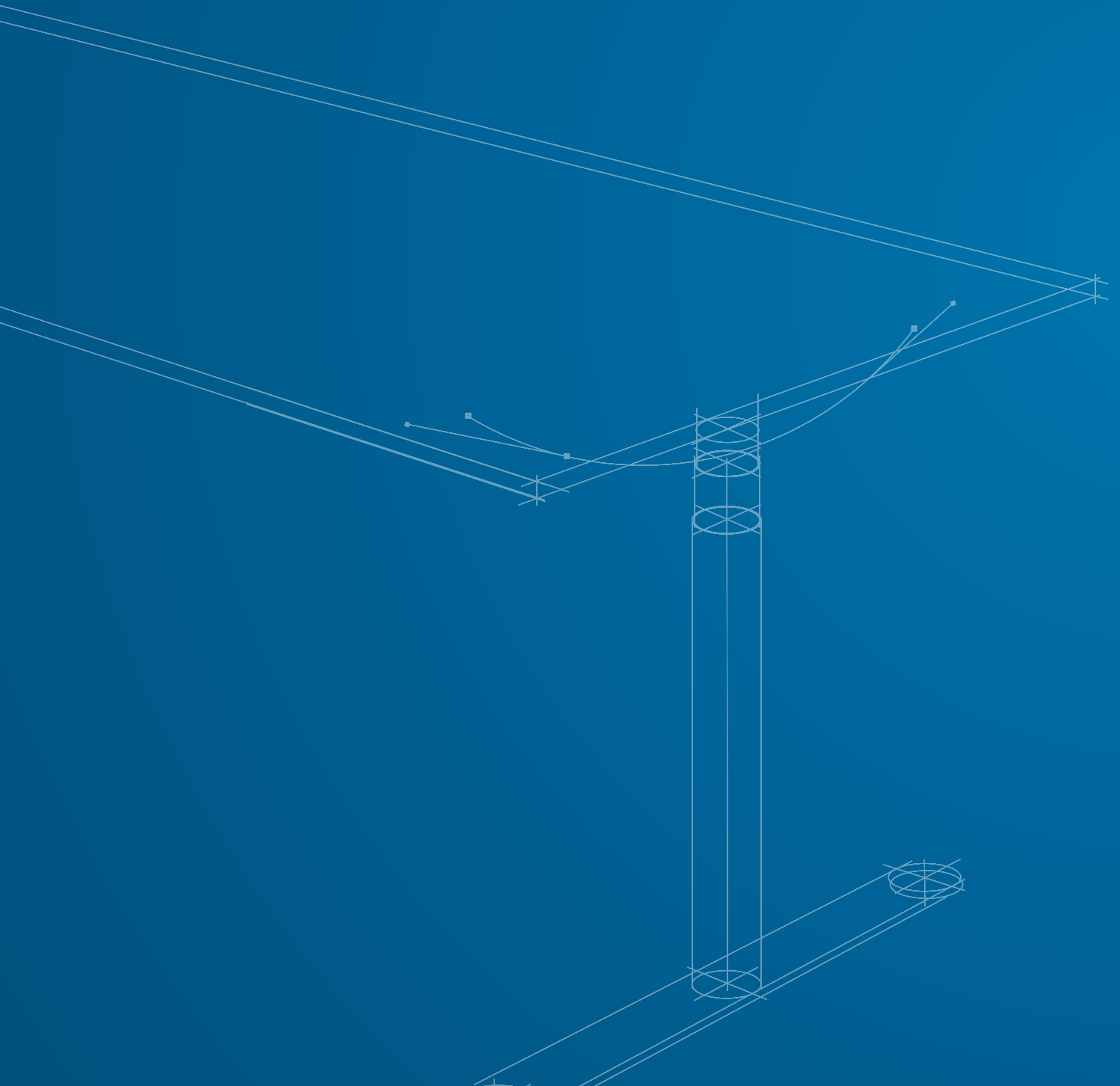

# INHALT CONTENTS

## ARBEITEN | WORKING

### 004 S-DESK

Systemtische  
System tables

### 010 NUCLEON

Design-Tischsystem  
Design-orientated modular table system

### 014 M1-DESK

Elektromotorische Tische (High-End)  
Electrically-adjustable tables (high-end)

### 018 M2-DESK

Elektromotorische Tische (Premium)  
Electrically-adjustable tables (premium)

### 020 M3-DESK

Elektromotorische Tische (Basic)  
Electrically-adjustable tables (basic)

## KONFERENZ | CONFERENCE

### 022 B-DESK

Boardroom-Tische  
Boardroom tables

### 026 L-DESK

Höhenverstellbare Bistrotische  
Height-adjustable bistro tables

### 028 R-DESK

Rundfuß-Tische  
Round-base tables

### 030 C-DESK

Konferenztische  
Conference tables

### 034 FRAMEWORK

Hochwertige Boardroom-Lösungen  
High-end boardroom solutions



# S-DESK

TISCHE MIT **SYSTEM.**  
**SYSTEM** TABLES.



S-DESK als Aufsatzlösung kombiniert mit modul space und Züco CuboFlex.  
S-DESK as an attachment solution combined with modul space and Züco CuboFlex.

# S-DESK

TISCHE MIT **POTENTIAL.**  
TABLES WITH **POTENTIAL.**





S-DESK im Sondermaß 220 x 140 cm mit modul space-Elementen, Züco DucaRe und Little Perillo.  
S-DESK in 220 x 140 cm special size with modul space components, Züco DucaRe and Little Perillo.





# S-DESK

Unsere Maxime: Alles ist möglich mit dem S-DESK von Bosse modul space! Das intelligente System inspiriert zu ebenso flexiblen wie praktischen Lösungen im Büro. Die Tische sind in der Höhe einstellbar und in vielen Größen verfügbar, ob im Rechteck- oder Bogenformat. So entstehen moderne Arbeitswelten. So wird aus Ihrer Vorstellung eine funktionale und ästhetisch hochwertige Lebenswelt. Da es auf jedes Detail ankommt, passen sich die neuen, abgerundeten Tischplatten harmonisch der Linie der funktionalen Knoten an – konsequent für eine klare Identität.

Anything is possible with S-DESK from Bosse modul space! With its practical and flexible solutions, the intelligent system provides the inspiration needed to create modern offices. The tables are height-adjustable and available in many sizes, either in rectangular or curved shape. As a result, you can turn your ideas into functional, aesthetically pleasing living environments. Because every detail matters, the new rounded table tops are harmoniously tailored to the lines of the functional connectors to ensure a clear sense of identity.

## VARIANTEN | VARIANTS

Höhen/Heights: 68 - 78 cm

Breiten/Widths: 80 cm; 100 cm; 120 cm; 140 cm; 160 cm; 180 cm; 200 cm; 220 cm; 240 cm

Tiefen/Depths: 60 cm; 80 cm; 100 cm

Für Thekenanlagen gelten gesonderte Maße. / For counter systems different measurements apply.

Alle anderen Maße auf Anfrage. / All other measurements on request.

Oberflächen: Melamin, Melamindekore; Echtholzfuerniere; Klarglas, satiniertes, pulverbeschichtetes und Lacobel-Glas/  
Surfaces: Melamine, Melamine finish; genuine veneers; clear glass, satin-finish, powder-coated and Lacobel glass

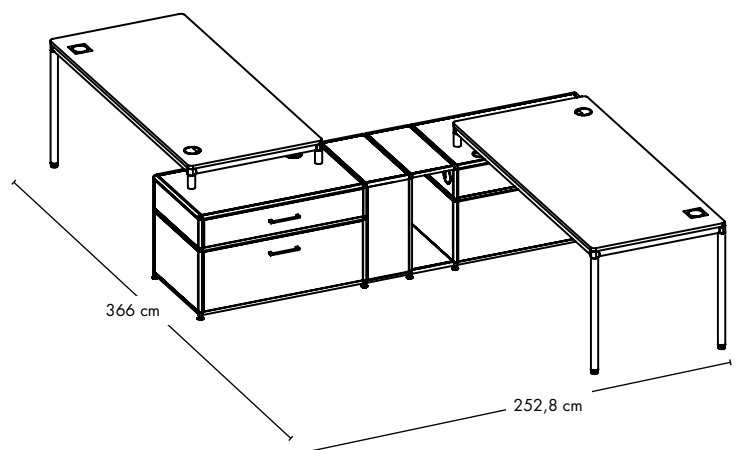
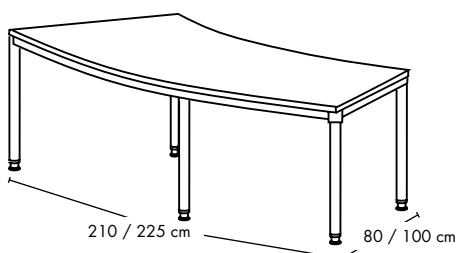
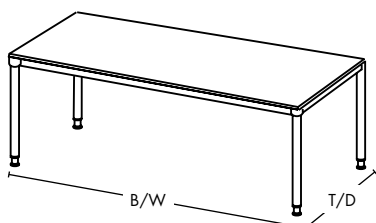

# NUCLEON

GEFÜHL FÜR **FORM** UND **FUNKTION**.  
A SENSE OF **FORM** AND **FUNKTION**.







# NUCLEON



Alleinstehend als Einzelarbeitsplatz oder als Konferenz-  
tisch – angeschlossen an ein Sideboard – oder integriert in  
ein geräumiges Schrankarrangement. NUCLEON macht  
viele möglich. Sein einzigartiges Design fügt sich optisch  
perfekt in das modul space-System ein.

Standing alone as a single workstation or as a conference  
table, connected to a sideboard or integrated into a spa-  
cious cupboard arrangement. NUCLEON makes it happen.  
Its unique design fits perfectly into the modul space system.

## VARIANTEN | VARIANTS

### nucleon basic

Höhe/Height: 68 - 76 cm

Maße/Measurements: 160 x 80 cm  
180 x 90 cm  
200 x 100 cm

### nucleon conference

Höhe/Height: 74 cm

Maße/Measurements: 200 x 100 cm  
240 x 120 cm  
280 x 120 cm  
Ø 100 cm; Ø 120 cm

Oberflächen: HDF; Echtholz furniere; Klarglas, satiniertes, pulverbeschichtetes und Lacobel-Glas/  
Surfaces: HDF; genuine veneers; clear glass, satin-finish, powder-coated and Lacobel glass

# M1-DESK

**FLEXIBEL** BLEIBEN MIT STIL.  
STAY **FLEXIBLE** WITH STYLE.





Höhenverstellbarer M1-DESK mit modul space-Elementen und Züco 4+.  
Height-adjustable M1-DESK with modul space components and Züco 4+.

# M1-DESK

GRENZENLOSES **WACHSTUM**.  
UNLIMITED **GROWTH**.



Für effizientes und konzentriertes Arbeiten. Der hochwertige M1-DESK mit seiner filigranen und trotzdem stabilen Konstruktion überzeugt auch bei maximaler Arbeitshöhe mit solider Standfestigkeit. Wählen Sie Ihre perfekte Abstimmung zwischen üblichen 72 und sagenhaften 136 Zentimetern. Die Höhenverstellung erfolgt über ein Bedienelement mit Memory-Funktion und Display.

Der M1-DESK hat im Stand-by-Modus einen extrem niedrigen Stromverbrauch von nur 0,1 Watt pro Stunde.

For efficient and focused work. With its intricate yet robust design, the high quality M1-DESK offers outstanding stability even when raised to its maximum height. To maximize efficiency, it can be adjusted from the standard 72 centimeter to a phenomenal 136 centimeter to suit your needs. The height is adjusted by a control unit with memory function and display.

In standby mode, the M1-DESK has an extremely low power consumption of just 0.1 watt per hour.





## VARIANTEN | VARIANTS

Höhe/Height: 72 - 136 cm

Maße/Measurements: 160 x 80 cm; 180 x 80 cm; 200 x 100 cm; 240 x 100 cm

Gestell: Ausleger, Traverse und Säulen Hochglanz verchromt /

Frame: Feet, cross piece and columns with high-gloss chrome finish

Oberflächen: Melamin, Melamindekore; Vollkernlaminat; Echtholz furniere /

Surfaces: Melamine, Melamine finish; solid-core laminate; genuine veneers



# M2-DESK

**KOMPROMISSLOSE QUALITÄT.**  
**QUALITY WITHOUT COMPROMISE.**

Der M2-DESK ist ein elektromotorisch höhenverstellbarer Premium-Tisch, der alle gängigen Normen erfüllt und unterschiedliche Positionen des Benutzers speichern kann. Nahezu unabhängig von der Belastung des Tisches lassen sich die Antriebssäulen mit einer konstanten Geschwindigkeit bewegen. Gestell und Kufen sind komplett in Hochglanz verchromt. Der M2-DESK hat im Stand-by-Modus einen extrem niedrigen Stromverbrauch von nur 0,1 Watt pro Stunde.

The M2-DESK is a premium table whose height can be adjusted by electric motor, meets all the relevant standards and can store different positions set by the user. The drive columns can be moved at a constant speed virtually irrespective of the load placed on the table. The frame and base runners are completely chromed with a high-gloss finish. In standby mode, the new M2-DESK has an extremely low power consumption of just 0.1 watt per hour.

## VARIANTEN | VARIANTS

Höhe/Height: 62 - 126 cm

Maße/Measurements: 160 x 80 cm; 180 x 80 cm; 200 x 100 cm

Gestell: Kufen und Säulen Hochglanz verchromt /

Frame: Base runners and columns with high-gloss chrome finish

Oberflächen: Melamin, Melamindekore; Echtholzurniere /

Surfaces: Melamine, Melamine finish; genuine veneers





# M3-DESK

PASST IN **JEDES** BUDGET.  
FITS **EVERY** BUDGET.

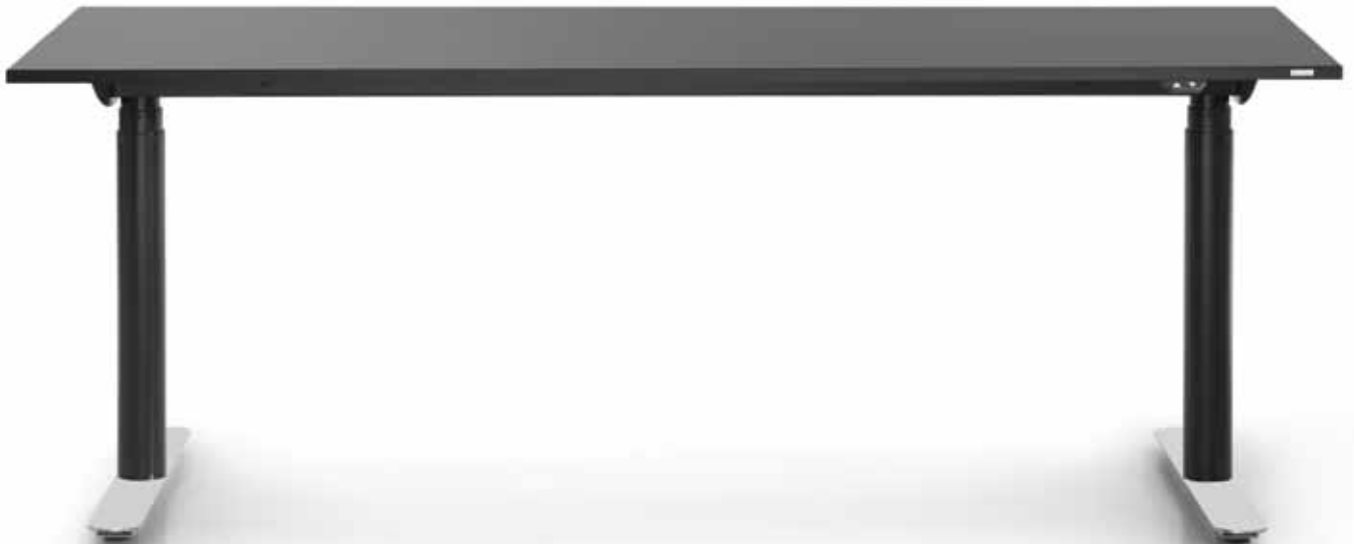

Die ökonomische Tischlösung mit intelligenter Technik. Die optisch leichte und trotzdem stabile Konstruktion des neuen M3-DESK lässt sich mit konstanter Geschwindigkeit (4 m/s) auf die gewünschte Arbeitshöhe zwischen 62 und 126 Zentimeter verstellen. Dabei wird auch die Umwelt geschont: Denn der neue M3-DESK hat im Stand-by-Modus einen extrem niedrigen Stromverbrauch von nur 0,1 Watt pro Stunde. Das spart Kosten und reduziert den CO<sub>2</sub>-Ausstoß. Der M3-DESK kann in den Gestellfarben Schwarz, Weiß und Silber angeboten werden und setzt so unverwechselbare Akzente. Die hochwertige Chromkufe garantiert höchste Qualität bei hoher Lebensdauer.

The economic table solution with intelligent technology. The seemingly lightweight yet extremely stable M3-DESK can be adjusted at a constant speed (4 m/s) to the desired working height (between 62 and 126 centimeters). At the same time it helps to protect our environment. In standby mode, the new M3-DESK has an extremely low power consumption of just 0.1 watt per hour. This saves money and reduces CO<sub>2</sub> emissions too. The M3-DESK is available in the frame colours of black, white and silver and thus emphasises an unmistakable style. The high-quality chrome base runner guarantees supreme quality and will last for a long time.

## VARIANTEN | VARIANTS

Höhe/Height: 62 - 126 cm

Maße/Measurements: 160 x 80 cm; 180 x 80 cm; 200 x 100 cm

Gestell: Aluminium weiß, silber oder schwarz pulverbeschichtet und lackiert (Kufen immer verchromt) /  
Frame: white aluminium, silver or black powder-coated and lacquered (chrome runners as standard)

Oberflächen: Melamin, Melamindekore; Vollkernlaminat; Echtholzfuerniere /  
Surfaces: Melamine, Melamine finish; solid-core laminate; genuine veneers

# B-DESK

EINE **KLASSE** FÜR SICH.  
A **CLASS** OF ITS OWN.





# B-DESK

## SITZMÖGLICHKEITEN | SEATING OPTIONS

Tisch (Ovalform)  
Table (oval shape)

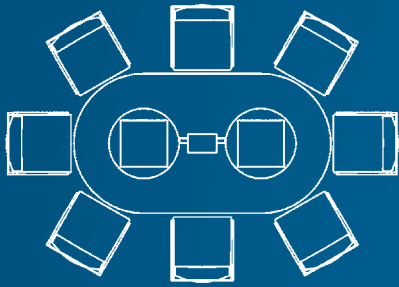

220 x 120 cm

Tisch (Tonnenform)  
Table (barrel shape)

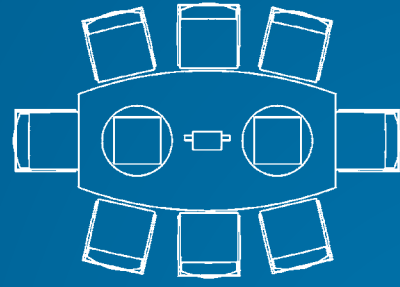

220 x 120 cm

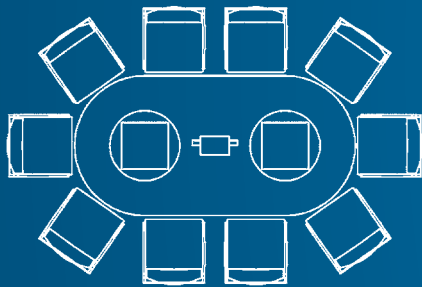

240 x 120 cm

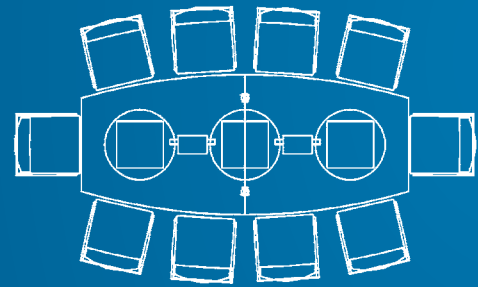

280 x 120 cm

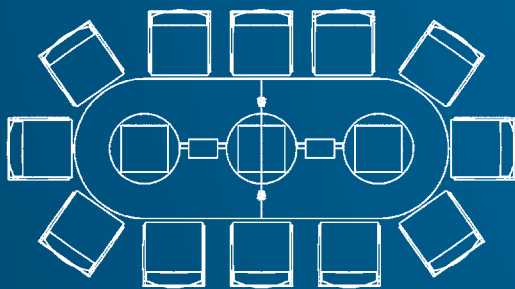

320 x 120 cm

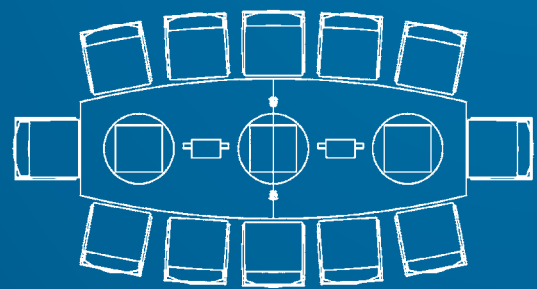

330 x 120 cm





**Ovalform**  
Oval shape



**Tonnenform**  
Barrel shape

Die Säulenfußtische in Oval- und Tonnenform eignen sich ideal als Konferenz- und Besprechungstische für 8 - 12 Personen. Die Tischplatten sind in hochwertigen Echtholz-, verschiedenen Glas- und HDF - Platten erhältlich – ganz nach Kundenwunsch.

The pedestal base tables in an oval or barrel shape are suitable as conference and meeting tables for 8-12 people. The table tops are available in high-quality real-wood or as various glass and HDF solutions – as required by the customer.

## VARIANTEN | VARIANTS

Höhe/Height: 74 cm

Breiten/Widths (Ovalform/oval shape): 200 cm; 220 cm; 240 cm; 320 cm

Breiten/Widths (Tonnenform/barrel shape): 220 cm; 280 cm; 330 cm

Tiefen/Depths: 100 cm; 120 cm

Oberflächen: Melamin weiß; Vollkernlaminat; Echtholzfuerniere; Klarglas, satiniertes und pulverbeschichtetes Glas /  
Surfaces: Melamine white; solid-core laminate; genuine veneers; clear glass, satin-finish and powder-coated glass



# L-DESK

SITZEN ODER STEHEN? SIE HABEN **DIE WAHL.**  
SIT OR STAND? **THE CHOICE IS YOURS.**



Gestell komplett verchromt  
Frame fully chromed

Eine formal anspruchsvolle Lösung für den Bistro- und Barbereich. L-DESK zeichnet sich mit seinen zwei Plattenformaten besonders durch die einfache und komfortable Bedienung der Höhenverstellung aus. Die Tischsäule hat ein präzises und geräuschloses Führungssystem und bietet eine stufenlose, schnelle und einfache Verstellbarkeit.

A formally ambitious solution for bistro and bar area. L-DESK is available in two desk top formats, characterized by its simple and convenient height adjustment system. The table column has a precise and noiseless management system and provides continuous, quick and easy adjustability.

## VARIANTEN | VARIANTS

Höhe/Height: 68 - 113 cm

Maße/Measurements: 80 x 80 cm, Ø 80 cm

Oberflächen: Melamin, Melamindekore; Echtholz furniere /  
Surfaces: Melamine, Melamine finish; genuine veneers

# R-DESK

OFFEN FÜR **VIELE WÜNSCHE.**  
OPEN TO **A LOT OF REQUESTS.**





Ob lockere Runde oder intensives Gespräch zu zweit: Der designorientierte R-DESK mit dem attraktiven Rundfuß ist für jede Art von Kommunikation offen. R-DESK gibt es als Beistell- oder als Stehtisch jeweils mit hochwertig verchromtem Gestell.

Whether you are taking part in a relaxed group discussion or a private meeting, the design-oriented R-DESK range with the attractive round base is conducive to any type of communication. R-DESK is available as a side table or as a high table, each version with high quality chrome frame.

## VARIANTEN | VARIANTS

Höhe/Height: 74 cm; 115 cm

Maße Beistelltisch/Measurements side table: Ø 80 cm; Ø 100 cm

Maße Stehtisch/Measurements high table): Ø 80 cm

Oberflächen: Melamin, Melamindekore; Echtholz Furniere; Klarglas, satiniertes, pulverbeschichtetes und Lacobel-Glas /  
Surfaces: Melamine, Melamine finish; genuine veneers; clear glass, satin-finish, powder-coated and Lacobel glass

# C-DESK

MEHR **EFFIZIENZ** IM KONFERENZBEREICH.  
MORE **EFFICIENCY** IN THE CONFERENCE AREA.





# C-DESK

C-DESK. Ein flexibles Konferenztischprogramm, das sich aus Systemtischen mit fixer Höhe und Einhängelplatten zusammensetzt. Die Einhängelplatten sind einfach und werkzeuglos zu montieren. Im Wechsel von Systemtischen und Einhängelplatten kann die Anzahl der Beinpaare reduziert werden. Damit werden optische, ökologische und ökonomische Vorteile erzielt.

C-DESK. A flexible conferencing solution, which consists of system tables with a fixed height and table-top inserts. The table-top inserts are easy to assemble without tools. By linking system tables and table-top inserts alternately, the number of adjacent table legs can be reduced. This helps to reduce costs and improves the overall appearance.

## VARIANTEN | VARIANTS

Höhen/Heights: 74 cm

Breiten x Tiefen/Widths x Depths: 70 x 70 cm; 140 x 70 cm; 80 x 80 cm; 160 x 80 cm;

Eckelemente/Corner solutions: 70 cm x 90°; 80 cm x 90° (nur für Einlegeplatten/for table-top inserts only)

Weitere Maße auf Anfrage. / Other measurements on request.

Oberflächen: Melamin, Melamindekore; Echtholz furniere /

Surfaces: Melamine, Melamine finish; genuine veneers

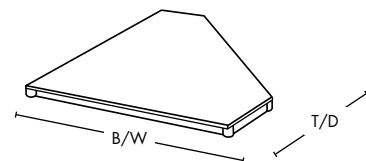
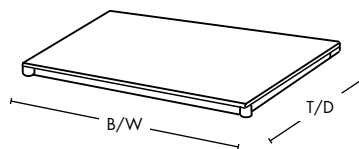
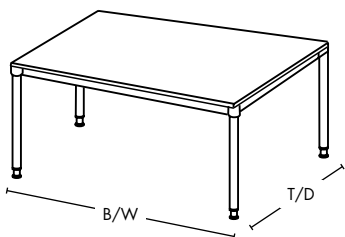





# FRAMEWORK

DIE PERFEKTE LÖSUNG ALS **BOARDROOM-TISCH**.  
THE PERFECT SOLUTION AS A **BOARDROOM** TABLE.







# FRAMEWORK



Eine Idee ist gut. Mehrere Ideen sind besser. Mit framework von Bosse entstehen Pläne, Visionen, Missionen. Die versenkbare Mittelzone mit Technischeinheit offeriert bei Bedarf diverse Kommunikationsmodule. Um die Ästhetik des Tisches zu bewahren, verlaufen sowohl die Verbindungskabel als auch die komplette Medientechnik im Bodentank des FRAMEWORK-Tisches. Für die denkbar höchste Kreativität.

One idea is good, but a number of ideas are better. Framework from Bosse inspires plans, visions and missions. The retractable central zone with technical unit offers a range of communication modules if needed. To preserve the aesthetic look of the table, both the connecting cables and all of the media technology run in the floor tank of the FRAMEWORK-table. For creativity at the very highest level.

## VARIANTEN | VARIANTS

Höhe/Height: 74 cm

Breiten/Widths: ca. 364 cm; ca. 442 cm; ca. 520 cm; ca. 598 cm

Tiefe/Depth: ca. 183 cm

Weitere Maße auf Anfrage. / Further measurements on request.

Oberflächen: Melamin, Melamindekore; Echtholz furniere /

Surfaces: Melamine, Melamine finish; genuine veneers



# CONFERENCE CUBE

IDEAL FÜR **KONZENTRIERTES** ARBEITEN.  
IDEAL FOR **FOCUSED** WORK.





Zielgerichtete Ordnung mit Effizienz. Bei Bosse gehen Teamgedanke und Ordnung Hand in Hand. Denn die flexiblen Systemmöbel bieten ideale Voraussetzungen zur Schaffung wunschgerechter Lösungen. So bleiben Denken und Handeln zielgerichtet und effizient.

Careful organisation for greater efficiency. At Bosse, team thinking and organisation go hand in hand. After all, the flexible modular furniture allows you to create the solutions you want. As a result, people can remain focused when thinking and working.



Der weltweit einzige Akku-Aktenvernichter. Streng geheim, elegant verstaut: Der erste kabellose Akku-Aktenvernichter, der in einem formschönen Möbel steckt. Einen großartigen Beitrag zum Thema „Schön und sicher Arbeiten im Büro“ leisten die beiden Hersteller Bosse und Egon Schmid Antriebstechnik. Beide zusammen bieten den ersten netzunabhängigen, universell einsetzbaren Aktenvernichter an, der kein uniformes Bürogerät, sondern ein formschönes Designerstück ist.

The world's only rechargeable shredder. Highly secret, elegantly stowed: The first cordless rechargeable shredder contained within an attractive item of furniture. The manufacturers Bosse and Egon Schmid Antriebstechnik have come up with a great idea which not only looks good but also improves security in offices. Working together, they are now offering the first cordless, universal shredder which is an attractive designer item rather than a uniform piece of office equipment.

**ACCU**  
Shred



# ZUBEHÖR. ACCESSORIES.

IHRE **WÜNSCHE** SIND UNSER MASSSTAB.  
YOUR **WISHES** ARE OUR BENCHMARK.

Ohne perfekte Medienintegration funktioniert heute kein Arbeitsplatz. Deshalb bieten wir Ihnen individuelle Lösungen ganz wie Sie es brauchen und wollen.

No modern workplace can do without perfect media integration. Accordingly, we offer you exactly the individual solutions you need and want.



Ob Kabelkanal, Kabeldurchlassdosen – sogar in Glasplatten, CPU-Halter oder Kabelketten in Silber oder Schwarz: Wir bieten die Lösung für Ihre Wünsche und setzen modernste Komponenten ein.

Cable ducting, cable outlet sockets – even in glass table tops, CPU holders or cable chains in silver or black: We offer the solution you are looking for with start-of-the-art components.

## GLASVARIANTEN/LACOBEL/COATED GLASS



**Klarglas**  
clear glass



**Satinieretes Glas**  
satin-finish glass



**Lacobel Glas**  
Lacobel glass



**Pulverbeschichtetes Glas**  
powder-coated glass

Die Materialauswahl beschreibt die ganze Vielfalt und Individualisierbarkeit unserer Tischsysteme. Ob unempfindliches Melamin oder Melamindekor, edle Naturholzoberflächen oder verschiedene Glasqualitäten – der Gestaltungsvielfalt von Bosse sind fast keine Grenzen gesetzt.

The choice of materials reveals the extent to which our table systems can be adapted and personalised. Whether you prefer hard-wearing melamine or melamine finish, fine natural wood surfaces or various types of glass - with Bosse the possibilities are virtually endless.

# OBERFLÄCHEN. SURFACES.

## MATERIALIEN UND FARBEN. MATERIALS AND COLOURS.

## FURNIERE/GENUINE VENEERS



**Esche schwarz**  
black ash



**Nuss Echtholz**  
real walnut



**Kirsche Echtholz**  
real cherry wood



**Erle natur**  
natural alder



**Ahorn natur**  
natural maple



**Buche natur**  
natural beech



**Eiche hell**  
light oak



**Eiche grau**  
grey oak

## MELAMIN MELAMINE



**Vulkanschwarz**  
vulcano black VV



**Anthrazit**  
anthracite



**Silber**  
silver



**Vulkangrau**  
volcano grey



**Congo**  
congo



**Grau**  
grey



**Weiß**  
white



**Creme/Winterweiß**  
cream/winter white

## HOLZDEKORE WOOD FINISHES



**Dekor Esche schwarz**  
black ash finish



**Dekor Eiche**  
oak finish



**Dekor Eiche hell**  
light oak finish



**Dekor Nussbaum**  
walnut finish



**Dekor Pinie Navara**  
navara pine

Weitere Oberflächen und Dekore auf Anfrage. / Other surfaces and colours on request.

**Vertrieb/Distribution:**

Dauphin HumanDesign® Group GmbH & Co. KG  
Espanstraße 36 / D 91238 Offenhausen/Germany  
Tel. +49 9158 17-700 / Fax +49 (9158) 17-701  
Internet [www.dauphin-group.com](http://www.dauphin-group.com) / E-Mail [info@dauphin-group.com](mailto:info@dauphin-group.com)

**Dauphin HumanDesign® Center national:**

Dauphin HumanDesign® Center Berlin  
Wittestraße 30c / D 13509 Berlin/Germany  
Tel. +49 30 435576-620 / E-Mail [dhdc.berlin@dauphin.de](mailto:dhdc.berlin@dauphin.de)

Dauphin HumanDesign® Center Dresden  
An der Flutrinne 12a / D 01139 Dresden/Germany  
Tel. +49 351 7952664-630 / E-Mail [dhdc.dresden@dauphin.de](mailto:dhdc.dresden@dauphin.de)

Dauphin HumanDesign® Center Frankfurt  
Strahlenbergerstraße 110 / D 63067 Offenbach/Germany  
Tel. +49 69 98558288-650 / E-Mail [dhdc.frankfurt@dauphin.de](mailto:dhdc.frankfurt@dauphin.de)

Dauphin HumanDesign® Center Hamburg  
Ausschläger Billdeich 48/D 20539 Hamburg/Germany  
Tel. +49 40 780748-600 / E-Mail [dhdc.hamburg@dauphin.de](mailto:dhdc.hamburg@dauphin.de)

Dauphin HumanDesign® Center Hannover  
Podbielskistraße 342 / D 30655 Hannover/Germany  
Tel. +49 511 5248759-610 / E-Mail [dhdc.hannover@dauphin.de](mailto:dhdc.hannover@dauphin.de)

Dauphin HumanDesign® Center Karlsruhe  
Printzstraße 13 / D 76139 Karlsruhe/Germany  
Tel. +49 721 62521-20 / E-Mail [dhdc.karlsruhe@dauphin.de](mailto:dhdc.karlsruhe@dauphin.de)

Dauphin HumanDesign® Center Köln  
Kalscheurener Straße 19a / D 50354 Hürth-Efferen/Germany  
Tel. +49 2233 20890-640 / E-Mail [dhdc.koeln@dauphin.de](mailto:dhdc.koeln@dauphin.de)

Dauphin HumanDesign® Center München  
Zielstattstraße 44 / D 81379 München/Germany  
Tel. +49 89 74835749-672 / E-Mail [dhdc.muenchen@dauphin.de](mailto:dhdc.muenchen@dauphin.de)

Dauphin HumanDesign® Center Offenhausen  
Espanstraße 36 / D 91238 Offenhausen/Germany  
Tel. +49 9158 17-670 / E-Mail [dhdc.offenhausen@dauphin.de](mailto:dhdc.offenhausen@dauphin.de)

**Hersteller/Manufacturer:**

Bosse Design Gesellschaft für Innovative Office Interiors mbH & Co. KG  
Stahler Ufer 7 / D 37671 Hörter/Stahle/Germany  
Tel. +49 5531 1297-0 / Fax +49 (5531) 12 97- 61  
Internet [www.bosse.de](http://www.bosse.de) / E-Mail [info@bosse.de](mailto:info@bosse.de)

**Dauphin HumanDesign® Center international:**

Dauphin HumanDesign® Australia Pty. Ltd.  
2 Maas Street / AUS 2099 Cromer, NSW/Australia  
Tel. +61 410 475612 / E-Mail [asia-pacific@dauphin.com.au](mailto:asia-pacific@dauphin.com.au)

Dauphin HumanDesign® Belgium NV/SA.  
Terbekehofdreef 46 / B 2610 Antwerpen Wilrijk/Belgium  
Tel. +32 3 8877850 / E-Mail [info@dauphin-nv-sa.be](mailto:info@dauphin-nv-sa.be)

Dauphin HumanDesign® AG  
Kirschgartenstrasse 7 / CH 4051 Basel/Switzerland  
Tel. +41 61 283800-0 / E-Mail [info@dauphin.ch](mailto:info@dauphin.ch)

Dauphin Scandinavia A/S  
Klubiensvej 3,1 sal / DK 2100 Copenhagen/Scandinavia  
Tel. +45 44 537053 / E-Mail [info@dauphin.dk](mailto:info@dauphin.dk)

Dauphin Scandinavia A/S/(Showroom)  
Skovvejen 2B / DK 8000 Aarhus C/Scandinavia  
Tel. +45 44 537053 / E-Mail [info@dauphin.dk](mailto:info@dauphin.dk)

Dauphin France S. A.  
6, Allée du Parc de Garlande / F 92220 Paris/Bagneux/France  
Tel. +33 1 4654-1590 / E-Mail [info@dauphin-france.com](mailto:info@dauphin-france.com)

Dauphin HumanDesign® UK Limited  
11 Northburgh Street, Clerkenwell / GB London EC1V 0AH/Great Britain  
Tel. +44 207 2537774 / E-Mail [info@dauphinuk.com](mailto:info@dauphinuk.com)

Dauphin Italia S.r.l.  
Via Gaetano Crespi 12 / I 20134 Milano/Italia  
Tel. +39 02 76018394 / E-Mail [info@dauphin.it](mailto:info@dauphin.it)

Dauphin HumanDesign® B.V.  
Staalweg 1-3/NL 4104 AS Culemborg/Netherlands  
Tel. +31 345 533292 / E-Mail [info@dauphin.nl](mailto:info@dauphin.nl)

Dauphin North America  
100 Fulton Street/US 07005 Boonton/New Jersey/USA  
Tel. +1 800 6311186 / E-Mail [inquire@dauphin.com](mailto:inquire@dauphin.com)

Dauphin North America Chicago (Showroom)  
393 Merchandise Mart / US Chicago, IL 60654/USA  
Tel. +1 312 4670212 / E-Mail [inquire@dauphin.com](mailto:inquire@dauphin.com)

Dauphin North America New York (Showroom)  
138 W 25th Street / US New York, NY 10001/USA  
Tel. +1 212 3024331 / E-Mail [inquire@dauphin.com](mailto:inquire@dauphin.com)

Dauphin Office Seating S.A. (Pty.) Ltd.  
62 Hume Road, Dunkeld / ZA 2196 Johannesburg/South Africa  
Tel. +27 11 4479888 / E-Mail [info@dauphin.co.za](mailto:info@dauphin.co.za)

Dauphin Office Seating S.A. (Showroom)  
Black River Park, Fir Street Observatory / ZA 7925 Cape Town/South Africa  
Tel. +27 21 4483682 / E-Mail [info@dauphin.co.za](mailto:info@dauphin.co.za)